

○制約条件とコストシミュレーションの参照関係イメージ図

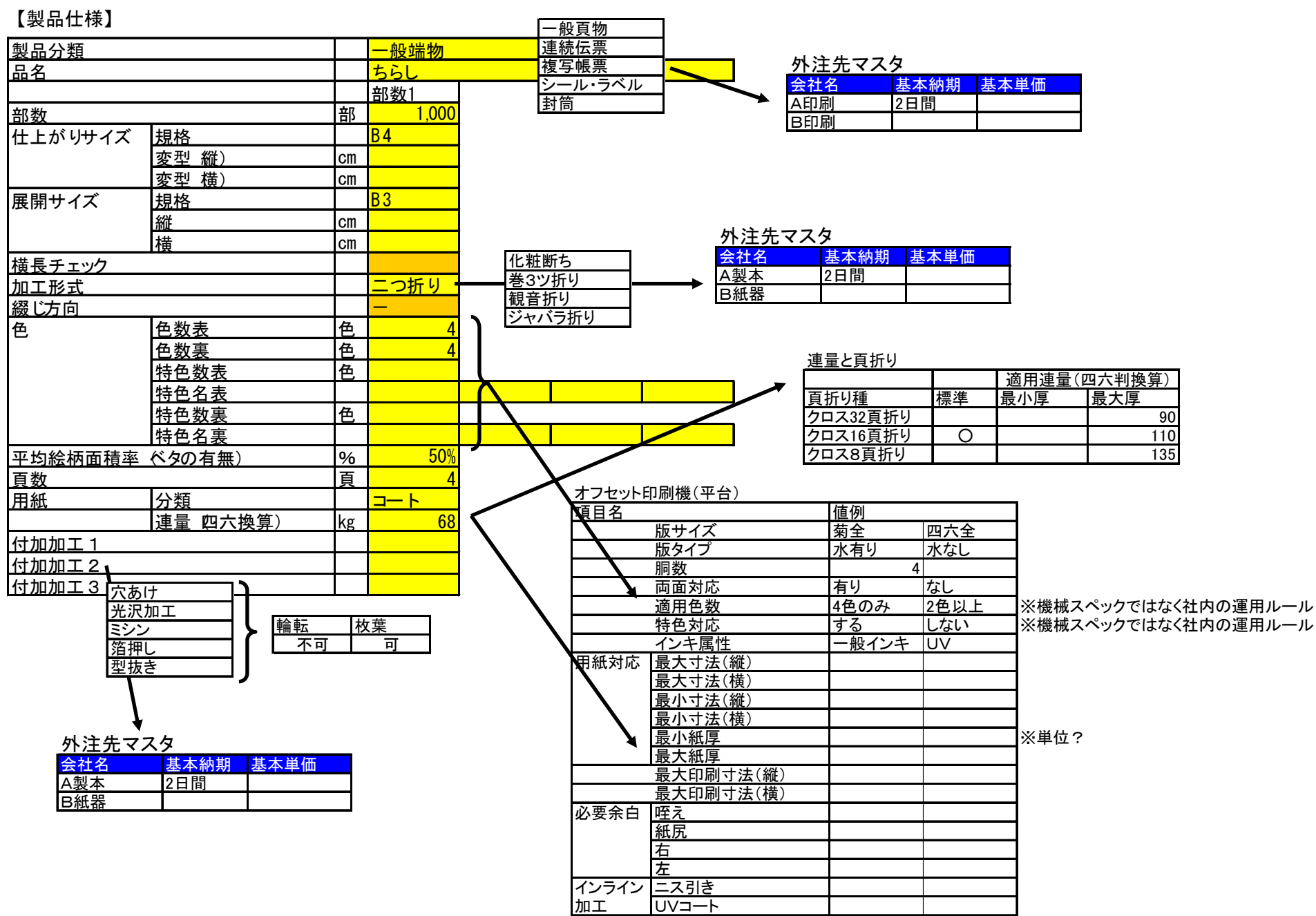

一般的な製品仕様から拾いにくい制約条件

- ・版面にドブがとれるかどうか (両面印刷機の真空吸引車と紙ガイド用)
- ・絵柄に対する品質要求が高い。→枚葉機 ※下図のような情報を提示して注意を促すことは可能。

受注履歴 (トラブル情報)

日付	内容	原因
○月○日	品質クレーム	...

- ・特殊面付け/面付け指定のあるもの→枚葉機

シミュレーション結果イメージ

印刷機	評価	1部単価	標準工数
1号機	×		
2号機	◎	¥5.4	3.0
3号機	○	¥5.9	2.4
4号機	×		
外注A	△	¥5.7	

優先順

コスト優先

納期優先

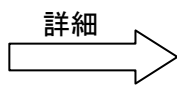

1部当たりコスト		円	5.4
(印刷コスト)		円	1.8
(刷版コスト)		円	0.2
(製本コスト)		円	0.5
(用紙コスト)		円	2.9
作業時間 (1件)		時間	3.00
(印刷)		時間	1.50
(刷版)		時間	0.30
(折り)		時間	0.60
(製本・綴じ)		時間	
(断裁・仕上げ)		時間	0.60

